

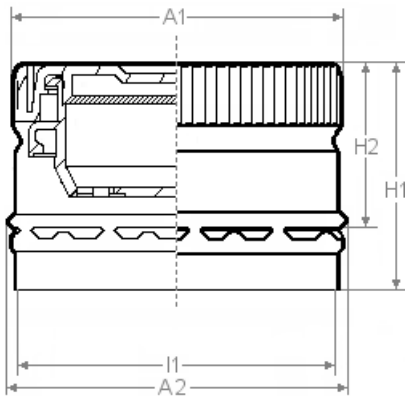

## Stelcap 31.5 x 35

mit integriertem Ausgießer



Abmessungen und Toleranzen <srp>Dimenzije I tolerancije </srp>

A1	31,70 mm	+/- 0,2 mm
I1	30,80 mm	+/- 0,2 mm
I2	30,50 mm	+/- 0,2 mm
H1	34,90 mm	+/- 0,2 mm
H2	20,00 mm	+/- 0,2 mm

Einsatzbereich	Essig, Öl	
Werkstoff	Spezialaluminium nach DIN/EN 541 Bezeichnung: Al-Fe-Si (DIN-Kurzbezeichnung: 8011) Dicke: 0,22mm +/- 0,02mm Zugfestigkeit: 120-150 N/qmm	
Einlage	Öl / Essig Ausgießer	
Innenseite	Kunstharzeinbrennlack	
Außenseite	gleitfähiger Schutzlack neutral	
Bedruckung	Kopf	Lithographie
	seitlich	Lithographie
Verschleißbedingungen	Kopfdruck	800 - 1.000 N
	Seitendruck Gewinderolle	80 - 120 N
	Gewindenrollenradius	0,8 mm
Öffnungswerte	6 - 16 lbs/inch	
Verpackung	Karton 2.000 Stück	
Konformität	Alle Materialien, die mit Lebensmitteln in Kontakt kommen, entsprechen den EU-Richtlinien 1935/2004, 2002/72/EC, 1895/2005 sowie den Standards HACCP und BRC/IOP. Die von uns hergestellten Rohprodukte sind in zertifizierten Labors auf Lebensmittelverträglichkeit getestet und freigegeben.	
Disclaimer	Die vorstehenden Angaben zur Verwendung und über Produkteigenschaften stützen sich auf den heutigen Stand unserer Kenntnisse. Sie stellen Zusicherung von Eigenschaften dar. Über den Einsatz des Lieferproduktes entscheidet der Käufer eigenverantwortlich. Da die Anwendung unserer Produkte außerhalb unseres Einflussbereichs liegt, muss der Käufer durch eigene Prüfung die Eignung unserer Produkte für den spezifischen Anwendungsbereich sicherstellen. Produktbedingte geringfügige Unterschiede in der Produktbeschaffenheit sowie technische Verbesserungen behalten wir uns vor. Im Übrigen gelten unsere Allgemeinen Verkaufs- und Lieferbedingungen.	